

## Úprava základů z lekce 4

V této lekci upravíme základy tak, aby jsme mohli později postavit komín.

Spusťte program a otevřete soubor se základy, které jste vytvořili v lekci 4. Pravým tlačítkem myši klikněte na komponentu základů a tím se otevře místní nabídka (kontextové menu). Zvolte možnost **Upravit komponentu**. Komponenta se otevře a vy s ní nyní můžete pracovat tak, jako by komponentou nebyla. Aktivujte nástroj **Tlačit/Táhnout**.

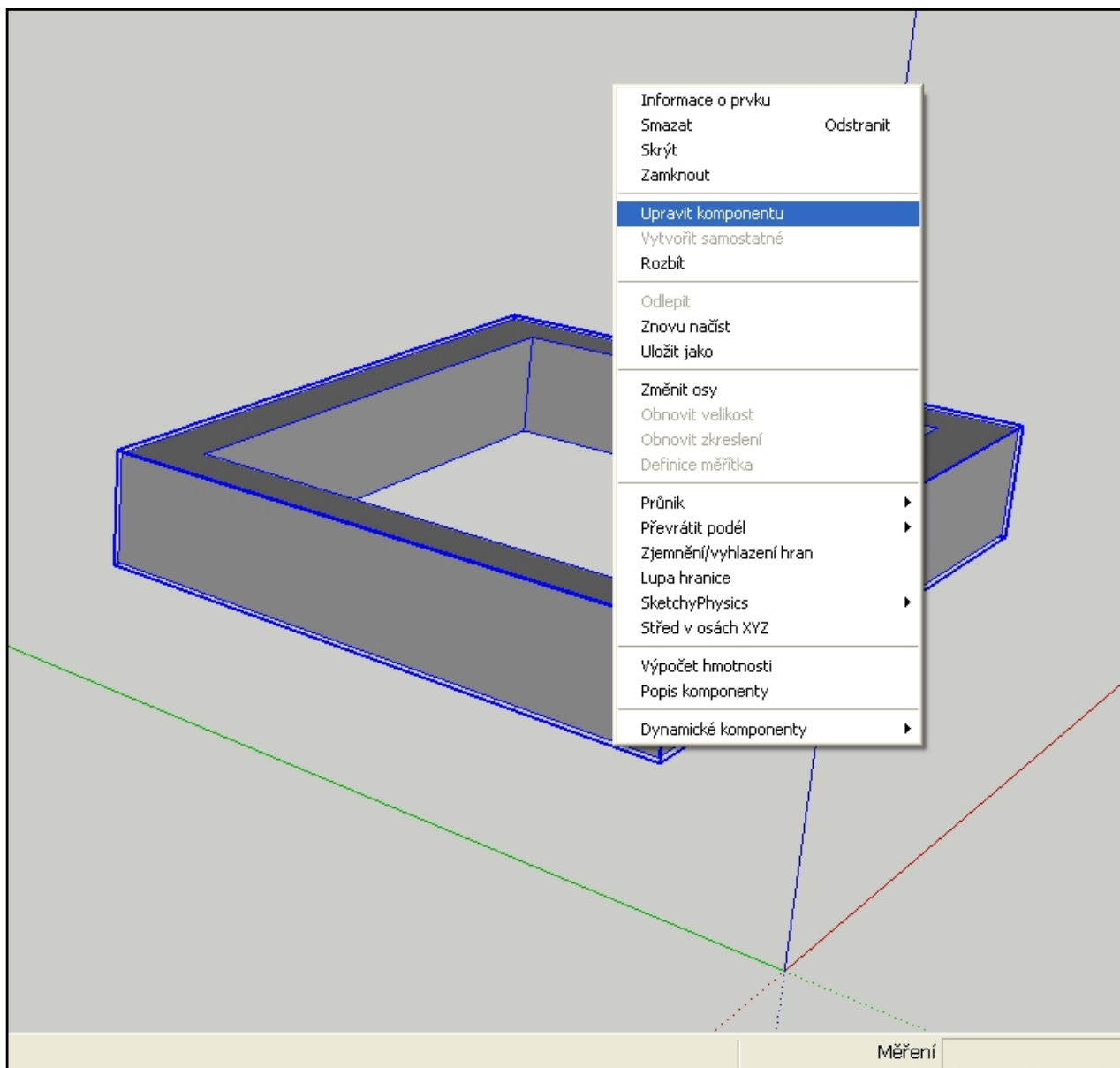

Krátce stiskněte klávesu Ctrl a u kurzoru ve tvaru ikony nástroje se objeví znaménko +. To znamená, že nástroj během jeho použití vytvoří nové těleso, které bude od základního odděleno hranami. Nyní nástroj použijte na kratší boční plochu základů a vytáhněte ji o přiměřenou vzdálenost. V okénku hodnot napište vzdálenost 400 mm a potvrďte klávesou **Enter**. Protože je vámi vytažená část od původní oddělena hranami, můžeme nástroj použít také na boční plochy nově vzniklé části a stáhnout je na potřebnou úroveň. Vše je patrné z následujících obrázků.

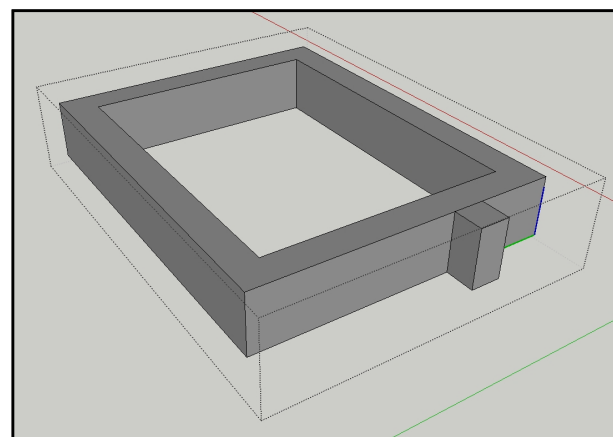
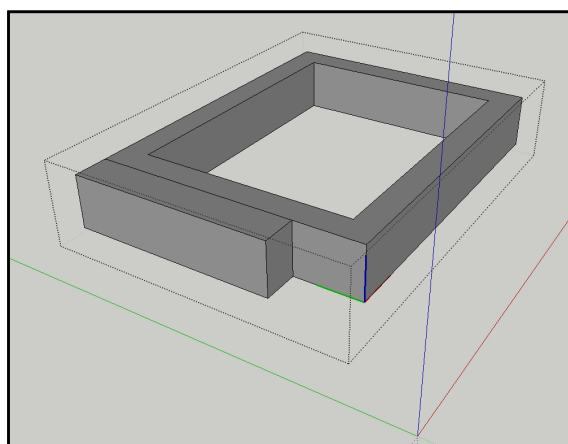
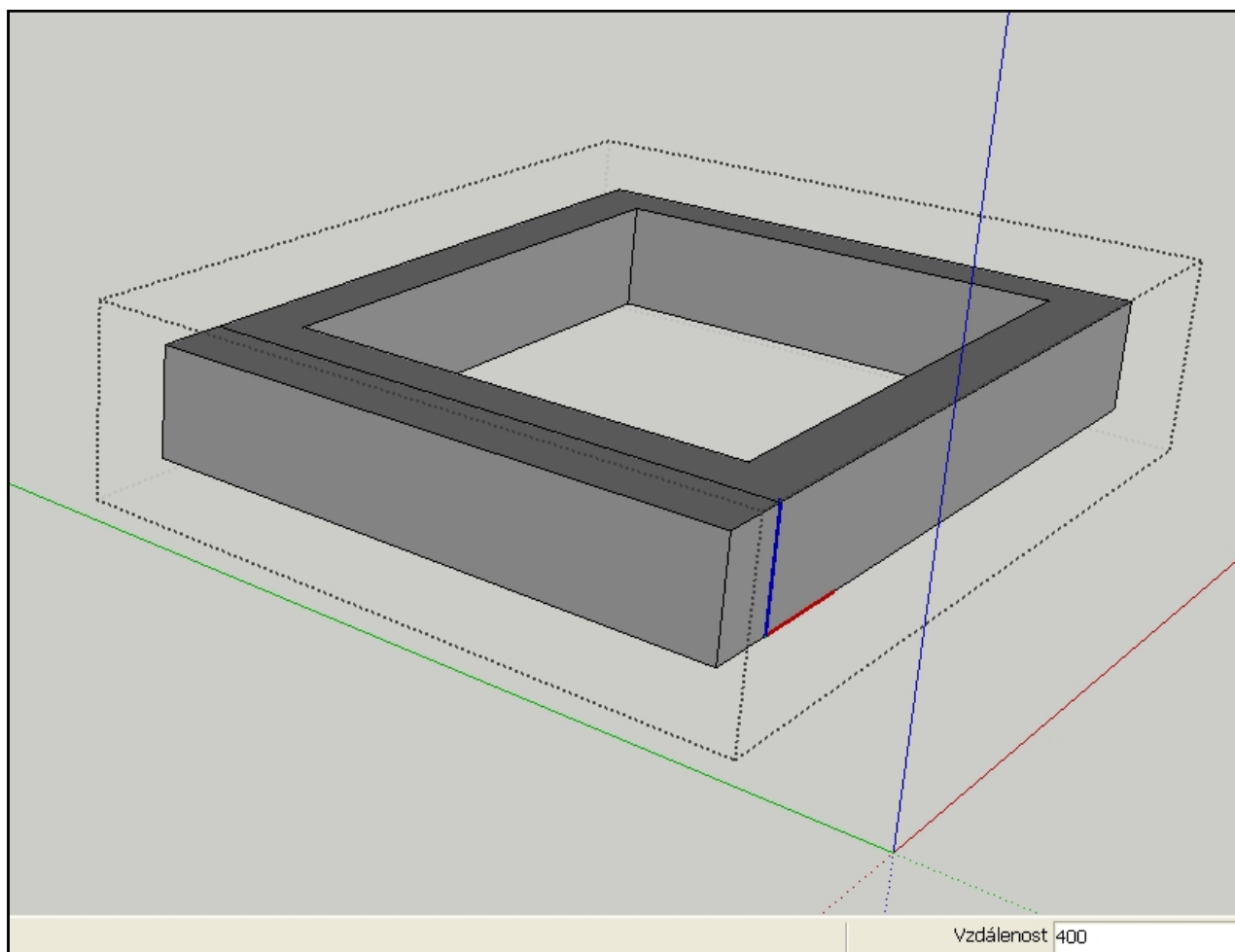

Nakonec pomocí nástroje **Mazání** vymažte přebytečnou čáru na horní i spodní straně nástrojů. Všimněte si, že se boční hrany o původní délce 4000 mm přidáním části pro komín samy rozdělily. Situaci po vymazání čar je možné vidět na posledním obrázku.

### Závěr

Připravili jsme si jednoduché základy pro zamýšlený domek. Celá práce byla velmi jednoduchá a trvala jen několik minut.

